

# IL MEGLIO DELLE TECNOLOGIE

## RENDE L'INDUSTRIA PIÙ COMPETITIVA



TECNOLOGIE PER L'INNOVAZIONE - INDUSTRIE 4.0



Fiere di Parma, **28/30 MARZO 2019**  
diciottesima edizione

I SALONI DELLA FIERA MECSPE SUBFORNITURA MECCANICA | EUROSTAMPI -MACCHINE E SUBFORNITURA PLASTICA, GOMMA E COMPOSITI | SUBFORNITURA ELETTRONICA | MACCHINE E UTENSILI | TRATTAMENTI E FINITURE | FABBRICA DIGITALE | MOTEK ITALY | CONTROL ITALY | POWER DRIVE | LOGISTICA | ADDITIVE MANUFACTURING | MATERIALI NON FERROSI E LEGHE

Progetto e direzione

  
MESTIERE FIERE

In collaborazione con

  
FIEREdiPARMA

Seguici su



[WWW.MECSPE.COM](http://WWW.MECSPE.COM)

### AREA SUBFORNITURA

PAD 4.1  
SUBFORNITURA  
ELETTRONICA

Cem (contract electronics manufacturer) • Cablaggi • Ems (electronics manufacturing service) • Pcb (produttori di circuiti stampati) • Studi di Ingegneria e progettazione

PAD 7-8  
SUBFORNITURA  
MECCANICA

Lavorazioni meccaniche di precisione • Carpenteria metallica • Costruzioni meccaniche • Fasteners • Fonderie • Minuterie • Lavorazioni del filo metallico • Lavorazioni industriali per conto terzi • Microlavorazioni

PAD 8  
MATERIALI NON  
FERROSI - LEGHE

Lavorazioni di materiali non ferrosi (Alluminio, Titanio, Magnesio, Leghe Leggere) • Pressofusioni • Fonderie • Lavorazioni industriali conto terzi • Tecnologie • Design • Engineering

### AREA MECCANICA

PAD 2-3  
MACCHINE  
E UTENSILI

Macchine Utensili • Attrezzature • Utensili • Software di progettazione

PAD 2  
TRATTAMENTI  
E FINITURE

Impianti per il trattamento delle superfici • Forni • Galvanica • Processi chimici ed elettronici • Lavaggio • Metallizzazione, Smaltatura, Zincatura • Prodotti e accessori per trattamenti • Trattamenti Termici • Verniciatura

PAD 6  
EUROSTAMPI -  
MACCHINE E  
SUBFORNITURA  
PLASTICA, GOMMA  
E COMPOSITI

### AREA PLASTICA, GOMMA E COMPOSITI

Lavorazione materie plastiche, gomma e compositi • Macchine e impianti • Materiali innovativi • Stampaggio • Estrusione • Imballaggio • Soffiaggio • Stampi • Modelli • Componenti normalizzati per stampi • Design • Software di simulazione e progettazione • Microlavorazioni • Attrezzature ausiliarie

### AREA INDUSTRIA 4.0

PAD 3  
CONTROL ITALY

Certificazione e controllo della qualità • Metrologia • Strumenti di misura • Prove di laboratorio • Taratura • Attrezzature di analisi • Visione

PAD 5  
MOTEK ITALY

Automazione e robotica • Assemblaggio • Montaggio e manipolazione

PAD 5  
POWER DRIVE

Organi di trasmissione meccanica • Oleodinamica • Pneumatica • Meccatronica • Controllo del movimento • Manutenzione • Aria compressa

PAD 5  
LOGISTICA

Confezionamento • Imballaggio • Movimentazione • Material handling • Lean manufacturing • Software gestionale di magazzino • Supply chain management • Terziarizzazione • Sistemi di sicurezza • DPI

PAD 6  
FABBRICA  
DIGITALE

Informatica industriale • IoT • Sensoristica industriale • Cloud-manufacturing • Tecnologie di identificazione automatica • Applicazioni, dispositivi, strumentazione e componentistica intelligente per l'interpretazione e l'interconnessione dei processi

PAD 6  
ADDITIVE  
MANUFACTURING

Prototipazione Rapida • Rapid Manufacturing • Stampa 3D • Sistemi e servizi per reverse engineering • Tecnologia additiva • Materiali • Servizi • Hardware: stampanti e scanner 3D, accessori • Software di simulazione e progettazione



# 53.442

## VISITATORI

### BUYER ESTERI

#### LE DELEGAZIONI OSPITI DELL'EDIZIONE 2018:

Albania, Germania, Polonia,  
Repubblica Ceca, Spagna,  
Tailandia, USA



### UTENTI COINVOLTI CON LA CAMPAGNA DI COMUNICAZIONE

#### RADIO

**10.558.000** ASCOLTATORI

#### NEWSLETTER

**404.940** UTENTI

#### QUOTIDIANI

**8.377.000** LETTORI

#### SITO WEB

**173.467** UTENTI

#### CANALI SOCIAL

**7.676** FOLLOWER

#### STAMPA TECNICA (carta e digitale)

**784.081** UTENTI

#### APP MECSPE

**7.931** UTENTI

### SETTORI DI ATTIVITÀ AZIENDE DEI VISITATORI

17.233	Automotive
16.838	Lavorazioni meccaniche
10.464	Costruzione di macchinari
9.498	Elettrico/Elettronico
8.878	Beni di consumo
8.340	Automazione e Robotica
8.180	Lavorazione di materie plastiche e della gomma
7.908	Elettromeccanica
5.148	Alimentare
4.371	Aerospaziale

4328 Energia  
3585 Medicale  
3523 Agricoltura  
3510 Trasporti  
3413 Edilizia  
2978 Casalinghi- Elettrodomestici  
2973 Studio tecnico, progettazione e design  
2428 Imballaggio  
2132 Chimica farm. petrolchimica  
2041 Software  
2888 Subfornitore

1918 Trasmissioni di potenza oleopneumatiche e idrauliche  
1887 Trattamenti e finiture delle superfici  
1862 Import Export  
1765 Fusioni  
1681 Produzione Materie prime  
1602 Nautica  
1449 Logistica  
1319 Tessile e Abbigliamento  
1219 Illuminotecnica  
675 Orafa  
612 Riciclaggio

### VISITATORI DI QUALITÀ

15.090	Progettista - Designer - Resp. Uff. Tecnico
14.326	Titolare - Direzione Generale
6.947	Responsabile Commerciale - Marketing
4.952	Responsabile Produzione
3.555	Ricerca & Sviluppo
3.325	Responsabile Acquisti
2.618	Controllo e Qualità
1.175	Logistica
573	IT manager
377	Docente
255	Responsabile Import Export
147	Giornalista
102	Esperto in Gestione dell'Energia



## CUORE MOSTRA FABBRICA DIGITALE 4.0

Giunta alla sua 6a edizione, Fabbrica Digitale oltre l'automazione© è l'iniziativa che mostra il ruolo determinante delle tecnologie di produzione 4.0 nei diversi settori e contesti applicativi sviluppati nei saloni di Mecspe. In un mondo sempre più informatizzato, infatti, anche l'industria si trasforma divenendo interconnessa.

### GLI ARGOMENTI

Tecnologie avanzate di lavorazione • Connettività e strumenti per la piccola impresa • Robotica collaborativa  
 • Sviluppo prodotto con metodica 4.0 • Simulazione di prodotti e processi • Tracciabilità • Manutenzione predittiva  
 • Additive Manufacturing • Logistica 4.0

## LE PIAZZE DELL'ECCELLENZA

Arete destinate all'esposizione di eccellenze organizzate per settori di utilizzo finali (ad esempio automotive, aerospaziale ecc). Nelle diverse piazze verrà presentato il prodotto finale, la tecnologia utilizzata o l'innovazione del settore.

### GLI ARGOMENTI

Nanotecnologie e nuovi materiali • System integrator • Progettazione e design • Materiali innovativi • Innovazioni additive nel manufacturing • Plastica & Automotive • Progettazione 4.0 e Simulazione • Economia Circolare

## I QUARTIERI TEMATICI

Sono raggruppamenti merceologici che permettono all'espositore di dare la massima visibilità ai propri prodotti innovativi e allo stesso tempo aiutano il visitatore a individuare le migliori proposte nelle diverse aree e a orientarsi in fiera grazie a una segnaletica ad hoc.

### GLI ARGOMENTI

Fonderie e pressofusione • Lavorazioni meccaniche di precisione • Minuterie • Compositi • Materiali innovativi  
 • Stampi e stampaggio materie plastiche • Gomma

## ISOLE DI LAVORAZIONE MECCANICA E DI TRASFORMAZIONE MATERIE PLASTICHE

Macchine funzionanti negli stand dei singoli espositori a cui MECSPE riconosce particolari forme di visibilità. Le isole di lavorazione sono incentrate sulla dimostrazione di una particolare lavorazione o prodotto finito per un preciso settore industriale.

### GLI ARGOMENTI

Alimentare • Automotive • Beni di consumo • Costruzione stampi plastica • Logistica • Meccanica generale  
 • Medica • Packaging

### ESPORRE A MECSPE PERMETTE DI USUFRUIRE DI UNA SERIE DI VANTAGGI

- ▶ Incontrare un visitatore ad alto potere decisionale
- ▶ Delegazioni di buyer internazionali e servizio di matching per favorire incontri con gli espositori
- ▶ Esporre in una location centrale rispetto ai più importanti distretti industriali d'Italia
- ▶ Offrire ai propri clienti invitati il parcheggio
- ▶ Strumenti di comunicazione digitali per rafforzare e divulgare la vostra presenza alla manifestazione
- ▶ Avvantaggiarsi della visibilità generata dall'intensa campagna di comunicazione della fiera su riviste specializzate italiane ed estere, quotidiani, nazionali e locali

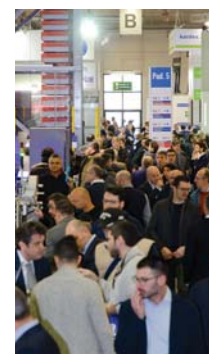

### NUMERI DI UNA CRESCITA COSTANTE

110.000	Metri quadri	34	Isole di Lavorazione/Unità Dimostrative
53.442	Visitatori	12	Saloni Tematici
2.260	Aziende espositrici	5	Piazze dell'Eccellenza
58	Momenti formativi		

### L'OPINIONE DEGLI ESPOSITORI (indagine con risposta multipla)

**94,8%**  
Fiera consigliata

**89,3%**  
Contatti generati interessanti

**87,2%**  
Soddisfazione complessiva

### GLI STRUMENTI DI SPONSORIZZAZIONE PER GLI ESPOSITORI



**60.000**

COPIE IN OMAGGIO AI VISITATORI

- **CORDONCINO PORTABADGE**  
distribuito ai visitatori alle reception
- **PUNTI DI RICARICA SMARTPHONE**  
presenti in tutti i padiglioni
- **APP MECSPE**
- **LOGO AZIENDALE**  
sulla pagina di accredito visitatori (utilizzata da oltre 50.000 contatti)
- **BORSE SHOPPER IN TNT**  
personalizzate ad 1 colore
- **COMPLEMENTI PER LA RISTORAZIONE**  
(bustine di zucchero, tovaglioli e tovaglette nei punti ristoro della fiera)

### ALTRE FIERE ORGANIZZATE DA SENAF





Lo stand è l'elemento più visibile della partecipazione in fiera e dovrà essere progettato in funzione del target e dell'immagine istituzionale aziendale che si intende comunicare. La funzione dello stand varia a seconda di ciò che si vuole esporre, se si prevede ossia un'esposizione statica - vetrina con esposizione di pezzi - o un'esposizione di tipo dimostrativo con macchine e dispositivi funzionanti o un'esposizione "salotto" volta all'accoglienza dei vostri clienti con area lounge e ristoro. Una volta individuata la funzione del vostro stand, potrete scegliere la tipologia di allestimento.

**Formula "Chiavi in mano":** a cura dell'allestitore ufficiale della manifestazione;

**Stand preallestito standard:** obbligatorio per stand fino a 16m<sup>2</sup>;

**Stand preallestito prestige:** per metrature a partire da 32m<sup>2</sup>, oltre ai vantaggi del preallestito standard, offre maggiore scelta negli arredi, nei colori e nella personalizzazione;

**Area libera:** allestimenti a cura dell'espositore per metrature a partire da 24m<sup>2</sup>.

## METRATURE DISPONIBILI

• 8m<sup>2</sup> a 1 lato libero • 16/20/24m<sup>2</sup> a 1 lato libero • 32/48m<sup>2</sup> a 2 lati liberi • da 64 a 96m<sup>2</sup> a 3 lati liberi • 160m<sup>2</sup> isole a 4 lati liberi fino ad un massimo di 189m<sup>2</sup> per ogni espositore.

## AREA LIBERA

Soluzioni per le aziende che hanno un proprio allestimento a partire da 24m<sup>2</sup> € 185,00 al m<sup>2</sup>



## STAND CON ALLESTIMENTO BASE METRATURE A PARTIRE DA 16M<sup>2</sup> ALLESTIMENTO OBBLIGATORIO FINO A 16M<sup>2</sup>

La formula include: area a 1 lato libero, pareti in tessuto (3 metri), insegna con ragione sociale, moquette, un tavolo, 3 sedie, kit cortesia per appendere cartelli (4 ganci con filo), cestino, appendiabiti, energia elettrica ed illuminazione, pulizie giornaliere.

€ 267,00 al m<sup>2</sup> (area € 185,00/m<sup>2</sup> + allestimento € 82,00/m<sup>2</sup>)

Ripostiglio su richiesta mt 1x1: € 130,00 (costo indicativo)

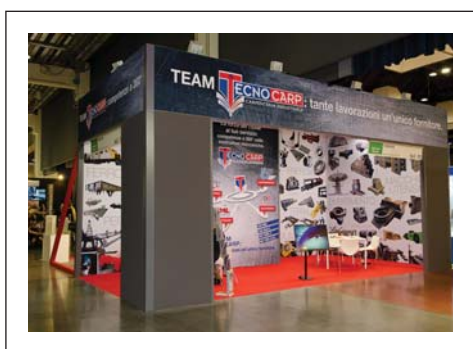

## STAND CON ALLESTIMENTO PRESTIGE METRATURE A PARTIRE DA 32M<sup>2</sup>

La formula include: area, pareti in tessuto (4 metri), moquette (con colori a scelta sulla base della gamma proposta) insegna con ragione sociale, ripostiglio, reception con sgabelli, arredi, kit cortesia per appendere cartelli (4 ganci con filo), wi-fi, pulizie giornaliere.

€ 310,00 al m<sup>2</sup> (area € 185,00/m<sup>2</sup> + allestimento € 125,00/m<sup>2</sup>)



## FORMULA START 8m<sup>2</sup> RISERVATA ESCLUSIVAMENTE ALLA PRIMA PARTECIPAZIONE.

Include: area a 1 lato libero, pareti in tessuto, insegna con ragione sociale, moquette, tavolo, sedie, kit cortesia per appendere cartelli (4 ganci con filo), cestino, appendiabiti, pulizie giornaliere, illuminazione ed energia, iscrizione alla mostra.

€ 2.900,00 all inclusive

\* Lati liberi aggiuntivi: +7% cad - \* i costi sono da intendersi iva esclusa  
I diversi tipi di allestimento ed eventuali elementi di arredo aggiuntivi (vetrine, sedie, ecc.) potranno essere visionati nella parte online dedicata agli espositori del sito dell'allestitore ufficiale

# La strada della comunicazione integrata di Tecniche Nuove per l'industria manifatturiera

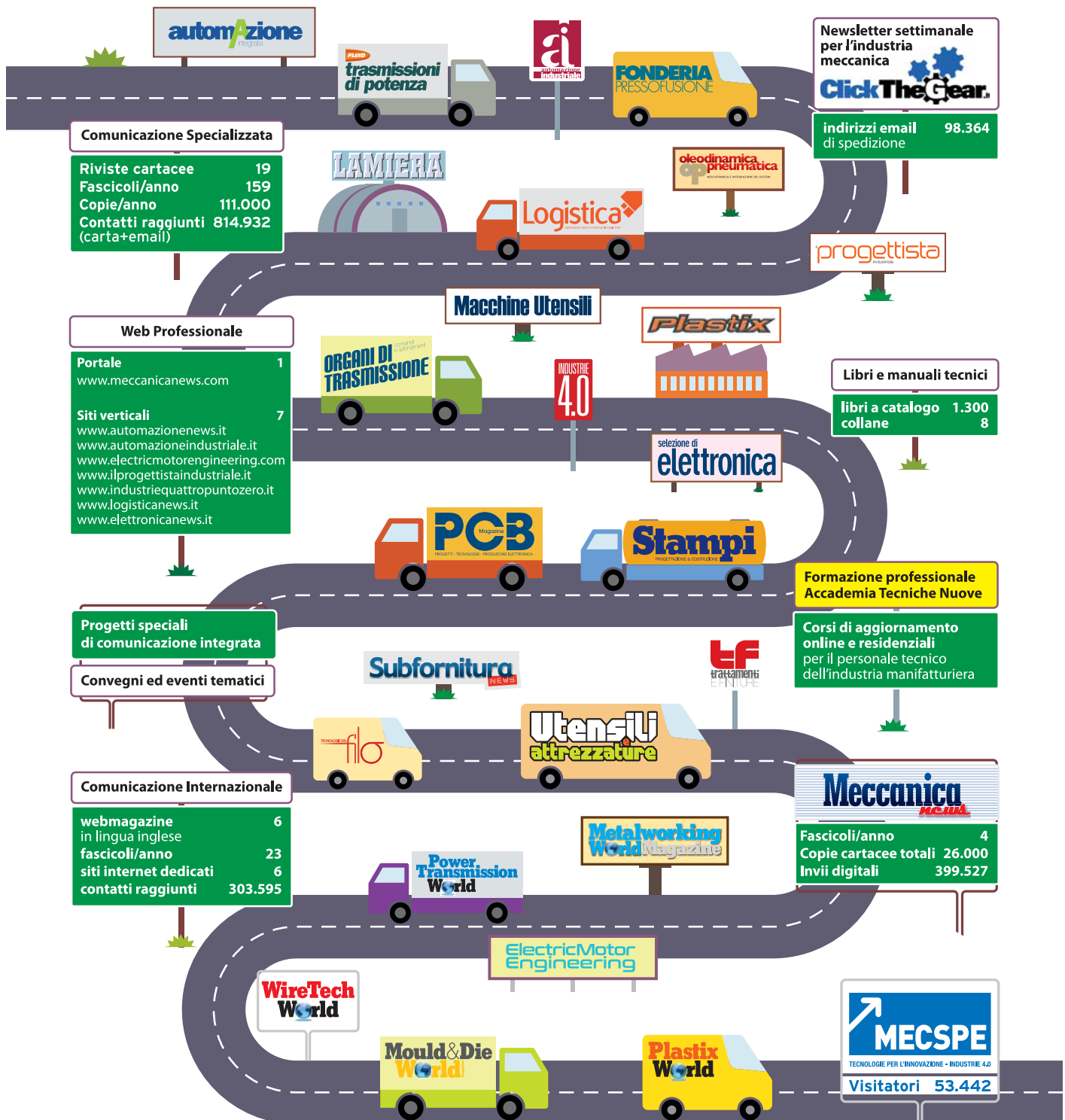

## QUARTIERE FIERISTICO

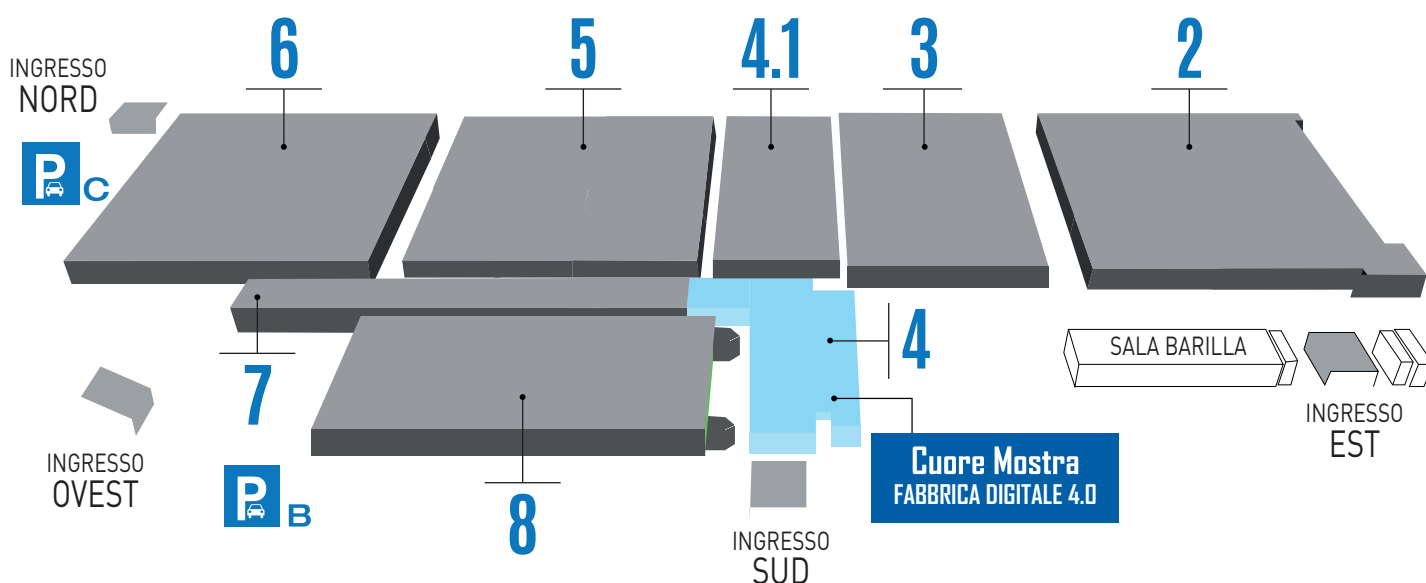

<b>2</b>	• MACCHINE E UTENSILI • TRATTAMENTI SUPERFICIALI	<b>3</b>	• MACCHINE E UTENSILI • CONTROL ITALY	<b>4.1</b>	• SUBFORNITURA ELETTRONICA	<b>5</b>	• MOTEK ITALY • LOGISTICA • POWER DRIVE
<b>6</b>	• EUROSTAMPI-MACCHINE E SUBFORNITURA PLASTICA, GOMMA E COMPOSITI • ADDITIVE MANUFACTURING • FABBRICA DIGITALE	<b>7</b>	• SUBFORNITURA MECCANICA	<b>8</b>	• SUBFORNITURA MECCANICA • MATERIALI NON FERROSI E LEGHE		



TECNOLOGIE PER L'INNOVAZIONE - INDUSTRIE 4.0

Fiere di Parma, **28/30 MARZO 2019**

Parma - Viale delle Esposizioni 393/A - 43126 Parma - ITALY

Maggio 2018

Progetto e direzione



In collaborazione con



Seguici su



**CONTATTO DIRETTO**

mecspe@senaf.it  
+39 02 332039470